

Мебельная компания «МИФ»
Паспорт изделия
Инструкция по сборке и эксплуатации
мебели
Модульная система для спальни «Фиеста New»
Шкаф 3-х створчатый
1200x2236x510 (ШxВxГ)

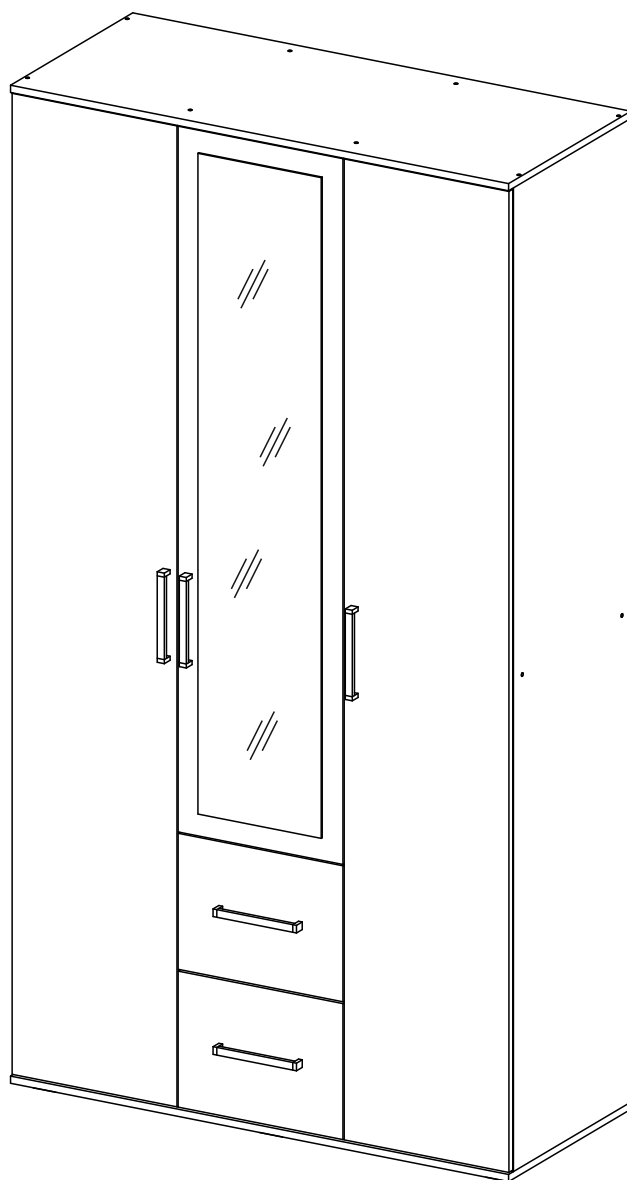

МИФ
МЕБЕЛЬНАЯ КОМПАНИЯ

Россия, Пензенская область,
г. Пенза, ул. Аустрина, 139 а
Телефон: (8412) 20-20-37 (многоканальный)
(8412) 20-20-34, 20-20-35, 90-90-44
Электронная почта: mif-penza@mail.ru
Сайт: www.mebelmif.ru

Комплектовочная ведомость на детали и фурнитуру

№ упаковки	Наименование	Размер (мм)		Кол-во (шт)	№ по схеме
		Длина	Ширина		
№1	Бок левый	2184	490	1	1
	Бок правый	2184	490	1	2
	Перегородка левая	2184	490	1	3
	Перегородка правая	2184	490	1	4
	Дно ящика ЛДВП	340	448	2	13
	Задняя стенка ЛДВП	1105	397	4	14
	Задняя стенка ЛДВП	626	397	1	15
	Задняя стенка ЛДВП	1586	397	1	16
№2	Крышка	1200	510	2	5
	Вязка	384	490	2	6
	Вязка	376	490	2	7
	Полка	374	480	4	8
	Бок ящ лев	450	200	2	9
	Бок ящ пр	450	200	2	10
	Задняя стенка ящ	326	200	2	11
	Фасад ящика	302	397	2	19
	Труба овал	380		1	24
	Труба овал	372		2	25
№3	Створка	2178	397	2	20
	Створка правая	1567	397	1	22
№4	Фурнитура			1	

необходимый инструмент для сборки

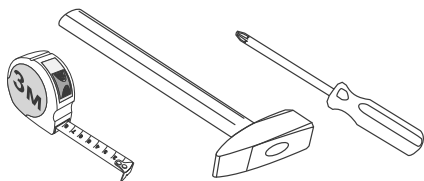

*также необходим инструмент для сверления отверстий диаметром 5-6 мм.

Сборку рекомендуется производить с помощью специалиста, так как неправильная сборка может привести к нежелательным последствиям. Инструкция даст Вам необходимые рекомендации по сборке, порядка которого просим Вас придерживаться. Перед сборкой внимательно ознакомьтесь с инструкцией, проверьте комплектность фурнитуры и разберите ее по назначению.

				Шуруп для ручки 3,5x30	Шуруп 4x25	Шуруп 4x16
				10 шт	24 шт	80 шт
Евровинт	Заглушка евровинта	Ключ для евровинта	Петля накладная	Петля полунакладная	Штангодержатель овальный	Ручка С-18 192 мм
40 шт	20 шт	1 шт	8 шт	3 шт	6 шт	5 шт
Стяжка эксцентриковая	Заглушка эксцентрика	Направляющие ПВХ 450	Полкодержатель	Опора ОСК 20	Гвоздь	Шайба пластиковая
8 к-кт	8 шт	2 к-кт	16 шт	6 шт	80 шт	40 шт

Схема сборки модуля: Шкаф 3-х створчатый

1. Сборку следует проводить вдвоём в сухом помещении на ровной поверхности. Перед сборкой определить место установки изделия, вскрыть все упаковки, закрепить необходимую фурнитуру по наметкам согласно инструкции. После этого можно приступать к дальнейшей сборке.

2. Шурупами 4x16 закрепите ответные планки петель к деталям 1,2,4, направляющие к деталям 3,4 и штангодержатели к деталям 2,3,4. А также закрепите полкодержатели на детали 1,3. Шурупами 4x25 закрепите опоры к крышке 5 (схема 1).

3. Евровинтами соедините вязки 6 с деталями 3,4 и вязки 7 с деталями 1,3 и 2,4 (схема 2).

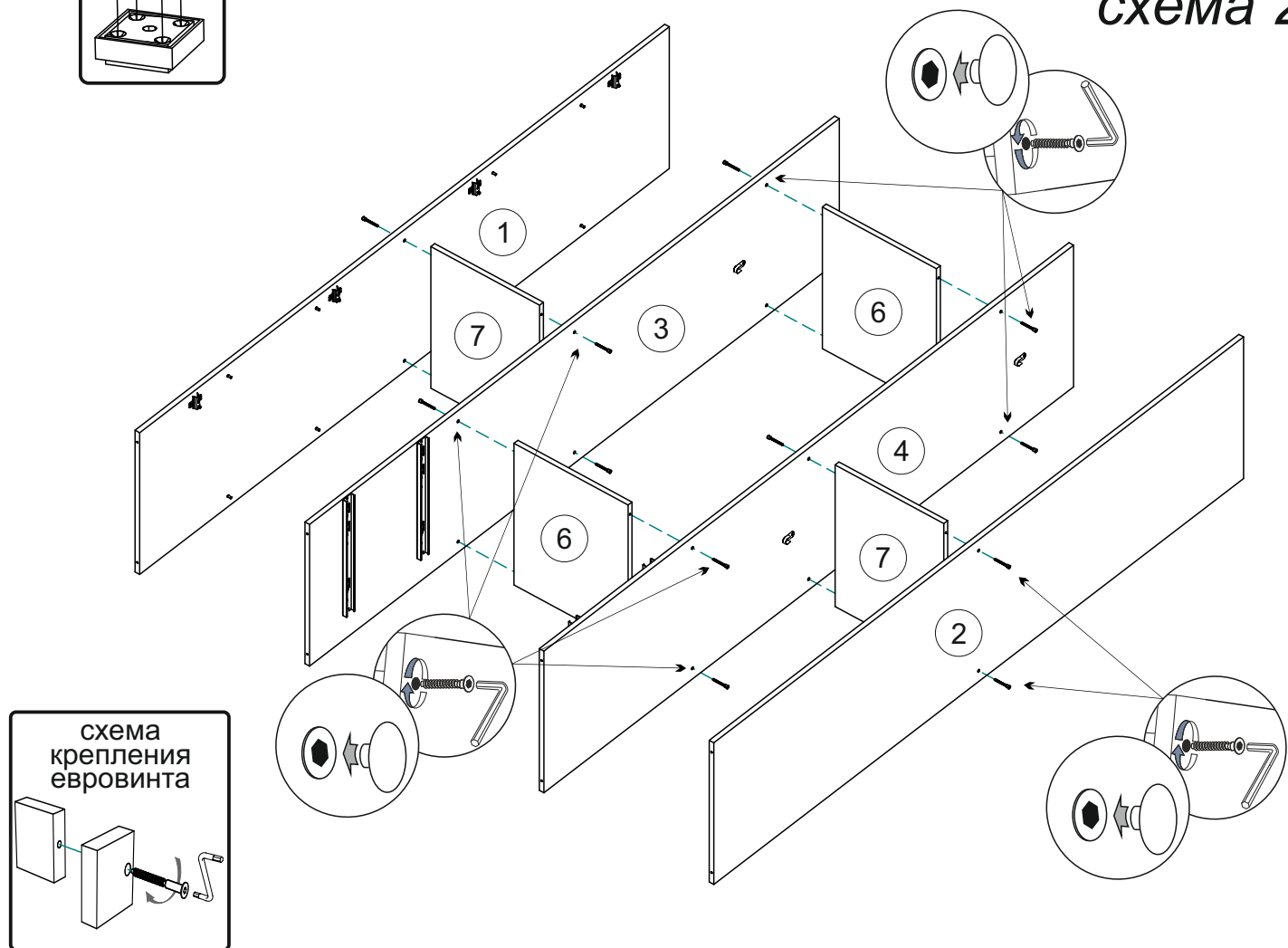
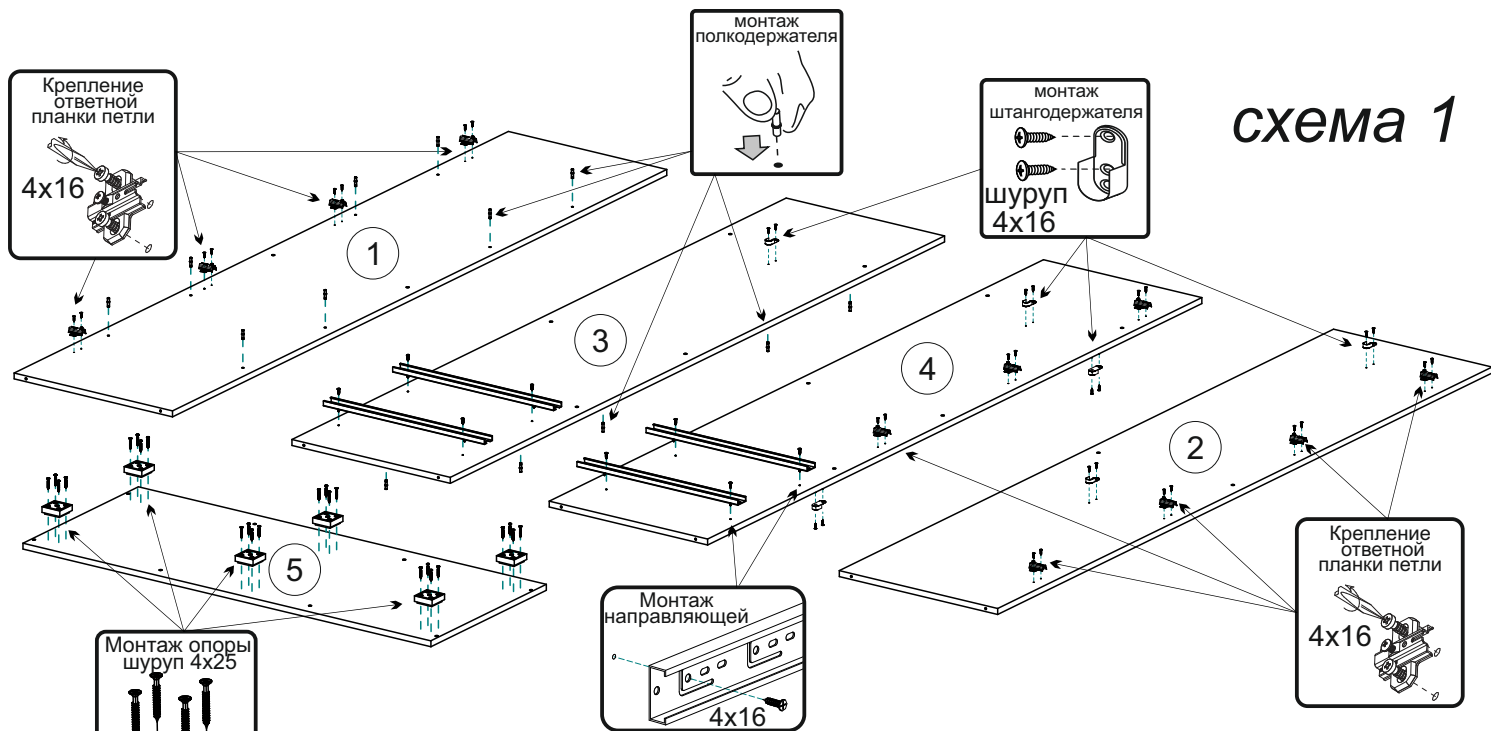

4. Евровинтами соедините крышки 5 с деталями 1,2,3,4 (схема 3).

5. Переверните изделие лицевой стороной вниз. С помощью рулетки уровняйте диагонали А и Б, затем, не нарушая диагоналей, закрепите задние стенки ЛДВП 14,15,16 гвоздями. В местах стыков используйте пластиковые шайбы (схема 4).

схема 3



схема 4



6. Соберите ящики. Вкрутите штоки эксцентриковой стяжки в лицевые панели 19. Евровинтами скрепите боковины 9,10 с деталью 11. Затем вставьте дно ящика 13 в пазы деталей 9,10,11, после этого эксцентриковой стяжкой скрепите фасад 19 с боковинами 9,10. Шурупами 4x16 закрепите ответные части направляющих ящика к боковинам 9,10, приверните ручку к фасаду 19 (схема 5).

7. Шурупами 4x16 закрепите петли к створкам 20, 22. **Обратите внимание, что накладные петли устанавливаются на крайние створки 20, а полунакладные на центральную створку 22!** Навесьте створки, приверните ручки и отрегулируйте зазоры как показано на схеме. Установите штанги 24,25 и полки 8. Установите ящики на свои места, используя схему ниже (схема 6).

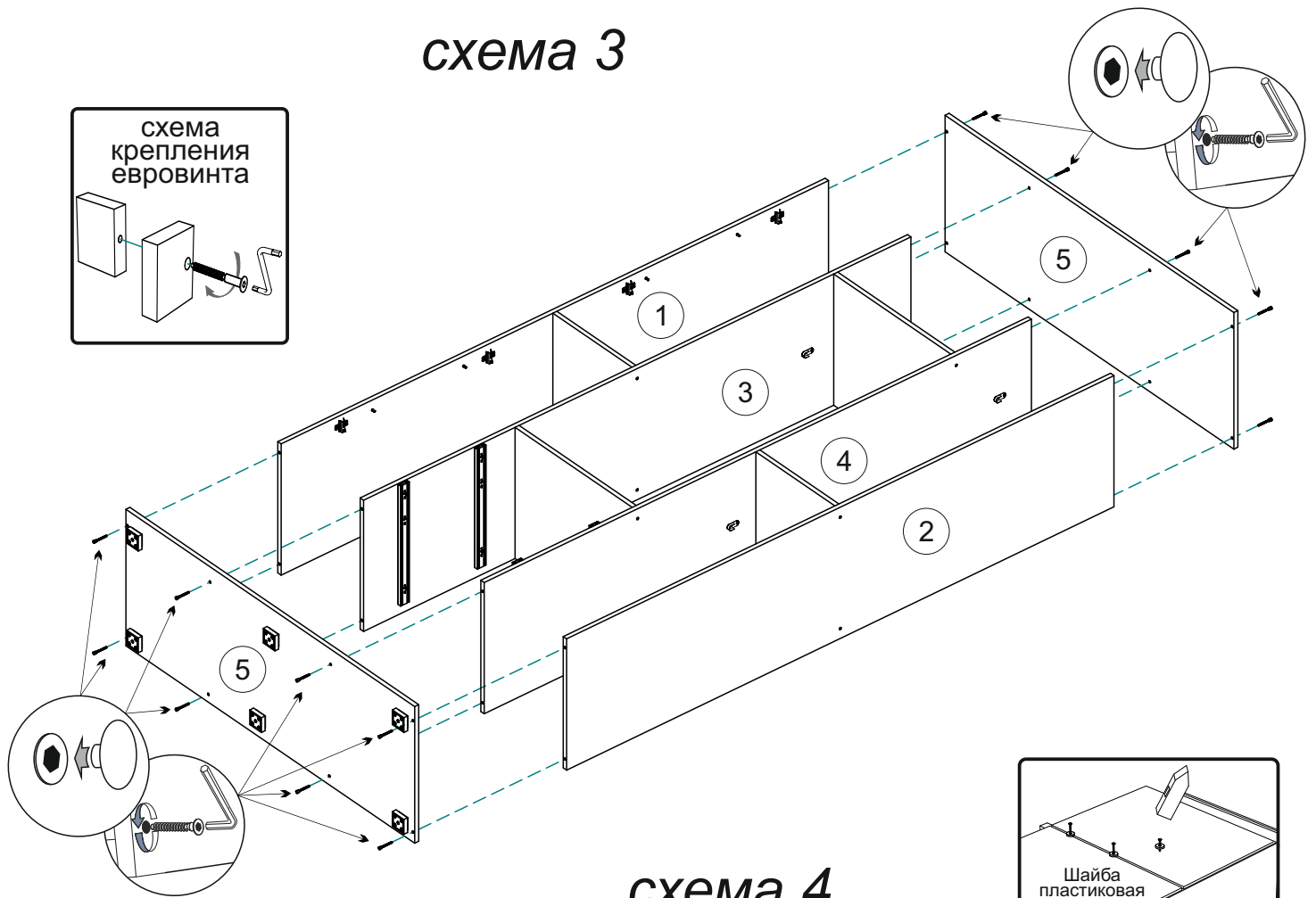
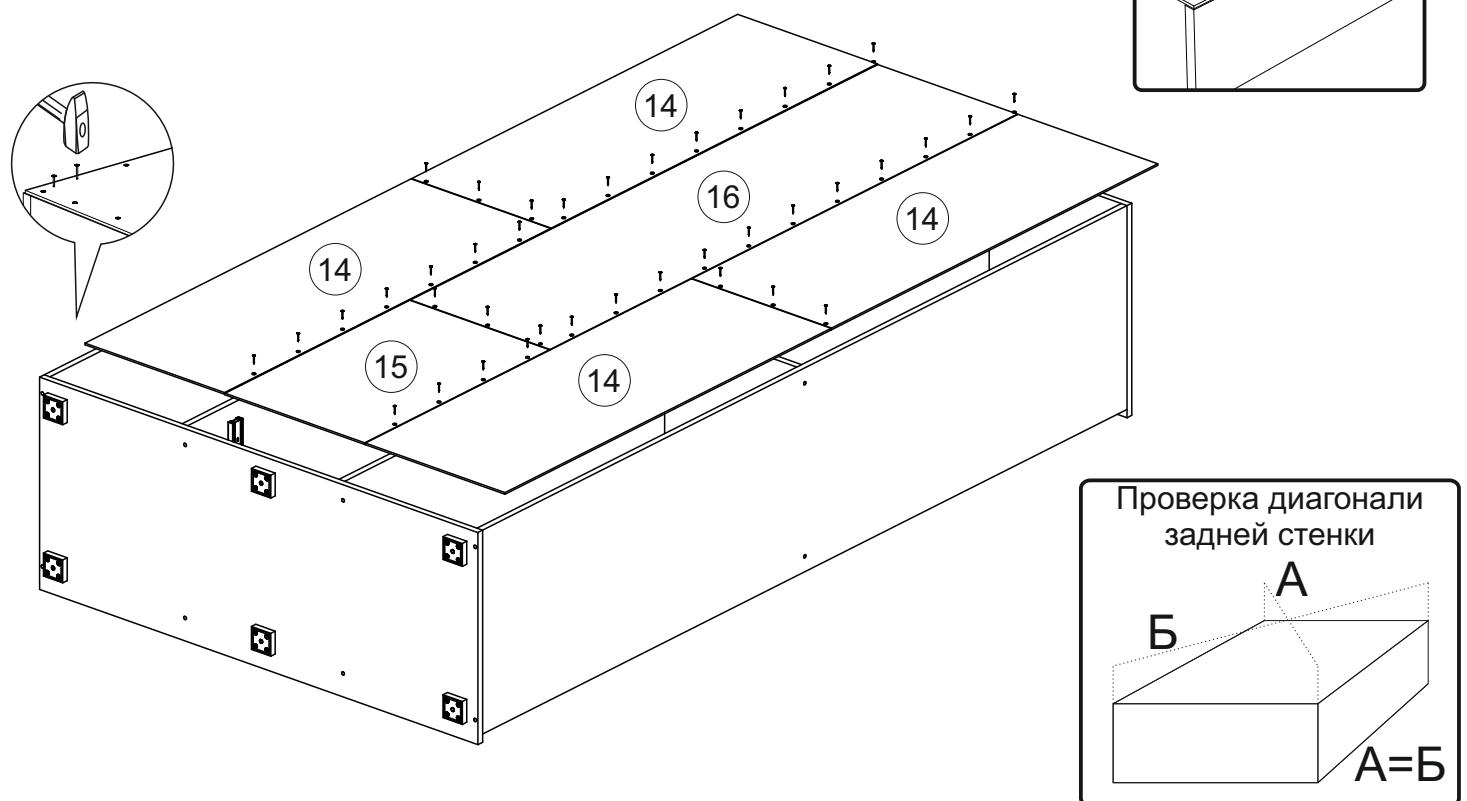
схема 5



схема 6



Регулирование зазоров и положения дверей с петлями

регулирование по высоте

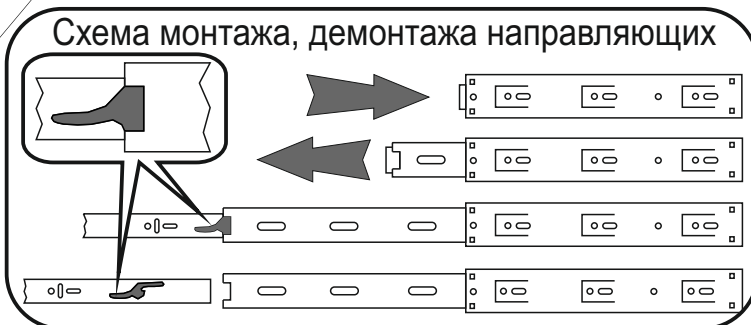
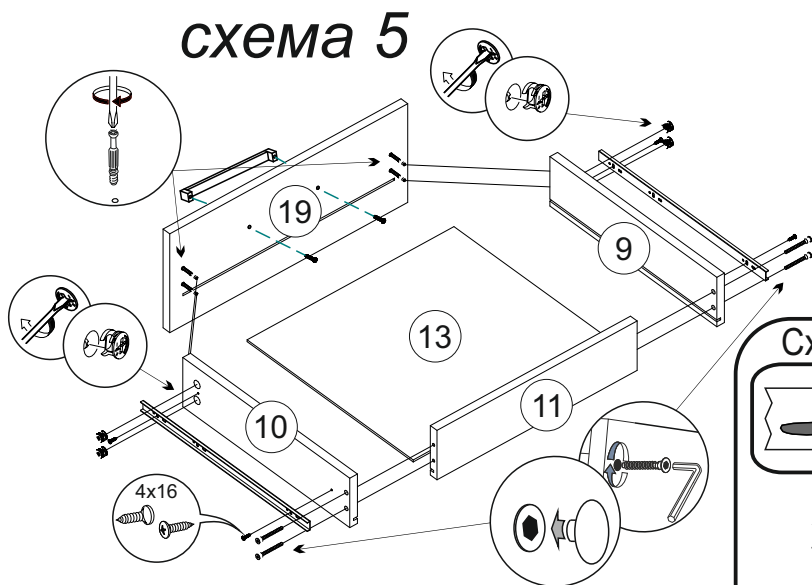
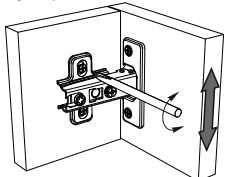

регулирование по ширине

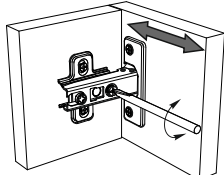

регулирование по глубине

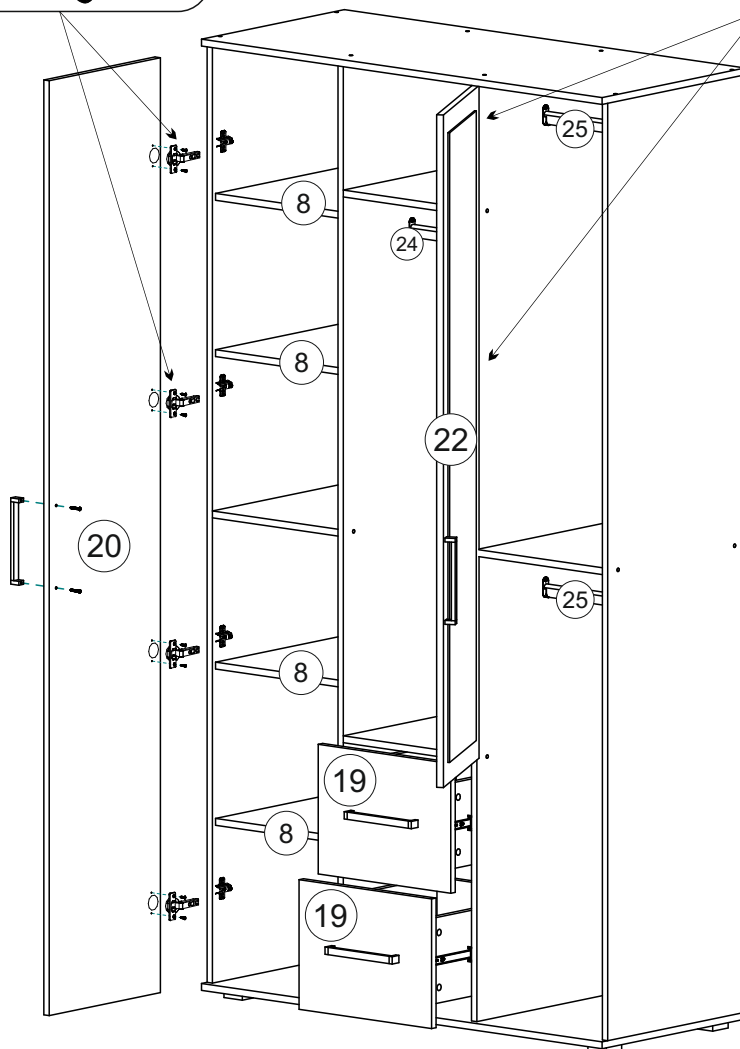
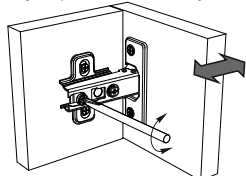

Инструкция по уходу за мебелью и правила эксплуатации

Для поддержания надлежащего внешнего вида и увеличение срока эксплуатации рекомендуется соблюдать следующие общие правила:

1. Мебель должна эксплуатироваться в сухих и теплых помещениях, имеющих отопление и вентиляцию при температуре воздуха не ниже +1° и не выше +40°, относительной влажности 65-85%.
2. Расположение мебели ближе одного метра от отопительных приборов и других источников тепла, а также под прямыми солнечными лучами, вызывает ускоренное старение покрытия и деформацию мебельных щитов.
3. Поверхность деталей мебели следует оберегать от попадания влаги во избежание разбухания каркасов, фасадов и столешницы, отклеивания кромок на боковых поверхностях.
4. Следует оберегать поверхность мебели и ее конструктивные элементы от механических повреждений, которые могут быть вызваны воздействием твердых предметов, абразивных порошков, а также чрезмерными физическими нагрузками.
5. Изделия мебели необходимо устанавливать на ровные поверхности.
6. Рекомендуется для чистки преимущественно пользоваться мягкой тканью или замшей, смоченной и хорошо отжатой перед использованием. Всегда тщательно высушивайте (протирайте сухой тканью) смоченные участки по окончании чистки. Не следует использовать средства, обладающие абразивными свойствами, а также губки с покрытием из металлического волокнообразного или стружечного материала при чистке.
7. В процессе эксплуатации мебели возможно ослабление крепежной фурнитуры, необходимо осуществлять «затяжку» всех изделий металлофурнитуры, осуществляющих крепеж и регулировку узлов, обеспечивающих открывание и трансформацию подвижных элементов.

Общие технические указания по сборке.

Для удобства транспортировки и предохранения от повреждений, мебель поставляется в разобранном виде в индивидуальной упаковке. Вы можете собрать ее самостоятельно, либо воспользоваться услугами квалифицированных сборщиков. Не приступайте к сборке, не ознакомившись с инструкцией!

Проверить комплектность каждой упаковки, согласно комплектовочной ведомости. **При обнаружении дефектов или не комплектности к сборке не приступать. Обратитесь к продавцу.** ВНИМАНИЕ! Не рекомендуется одновременно вынимать детали из всех упаковок во избежание их смешивания (можете перепутать детали). Проверить наличие фурнитуры.

Во избежание перекосов и повреждений, а также загрязнения мебели, сборку производить на ровном полу, покрытом тканью или бумагой. Необходимо соблюдать осторожность, чтобы не повредить поверхность деталей. В сборке сложных и больших изделий желательно участие двух человек. Перед началом сборки необходимо определить расположение деталей в изделии в соответствии со схемами сборки и инструкцией.

Производитель оставляет за собой право вносить незначительные изменения в конструкцию, не изменяющую внешний вид и дизайн изделия без предварительного уведомления.

Поставщик гарантирует соответствие товаров требованиям ГОСТа 16371-14 при соблюдении условий транспортировки, хранения, сборки (для мебели поставляемой в разобранном виде), эксплуатации.

Гарантийный срок эксплуатации мебели: детской и для общественных помещений - 18 месяцев, бытовой – 24 месяца. Гарантийный срок при розничной продаже через торговую сеть исчисляются со дня продажи мебели, но в пределах 30 месяцев со дня ее изготовления. Срок эксплуатации 10 лет.



Россия, Пензенская область,
г. Пенза, ул. Аустрина, 139 а
Телефон: (8412) 20-20-37 (многоканальный)
(8412) 20-20-34, 20-20-35, 90-90-44
Электронная почта: mif-penza@mail.ru
Сайт: www.mebelmif.ru

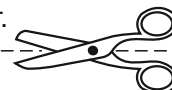

отрезать и
приклеить

Модульная система для спальни «Фиеста New»
Шкаф 3-х створчатый

Соответствует
ГОСТ 16371-14

Дата изготовления: 20____ год
Гарантийный срок эксплуатации 24 мес.
Срок службы изделия 10 лет.
Материал: ЛДСП